

荒川区テニス連盟 2026年度 春季男子シングルス大会

【期 日】 予選 4月19日(日) 7:30~17:30
本戦 4月26日(日) 9:00~17:30
※予選が全て終了しない場合、残り試合を本戦の前に行います。
予備日 5月5日(火・祝)、5月10日(日) ※順次繰り下げ

【会 場】 東尾久運動場 テニスコート 5面 (オムニコート)

◎4月19日(日) 予選		
7:30~7:45	A~Eブロック	1~30全員
9:45~10:00	F~Lブロック	32~35, 38~41, 44~47, 51~52 55~58, 61~64, 67~70
11:25~11:40		31, 36, 37, 42, 43, 48, 49, 50 53, 54, 59, 60, 65, 66, 71
13:25~13:40	M~Rブロック	72~105全員

◎4月26日(日) 予選残り、本戦	
9:00~9:20	予選勝者残り、本戦全員

【競技方法】 トーナメント方式
6ゲーム先取 ノード (5-5の場合のみデユース有り)
※時間・天候等の都合上、変更する場合があります。
※全試合セルフジャッジ

【ウォームアップ】 フォアサイド・バックサイド サービス 各2本(計4本)

【表彰】 優勝・準優勝・ベスト4(3位)
※トーナメント終了後、表彰式と写真撮影(後日、ホームページに掲載)があります。ご協力をお願いします。

【参加費】 1人 2,000円 当日納入(受付時にお支払い願います)
※釣り銭のないよう、ご協力をお願いします。
※大会申込後に棄権となった場合も参加費は必要です。
当日、代理の方にてお支払いいただくか、後日、所属クラブ代表者の方からお振込みをお願いします。

【注意事項】 この大会要項を、各自で必ず確認してからご参加下さい！

- ① 試合中のケガ等事故については、責任を負いかねますので、予めご了承ください。
- ② セルフジャッジですので、カウントコール、ジャッジ等を明確にお願いします。
- ③ コート内では、携帯電話の電源は切ってください。
- ④ 試合中の出入りは、チェンジコートの時に走って移動してください。
- ⑤ 選手が会場を離れて試合の進行の妨げにならないようお願いいたします。
- ⑥ 公園内は全面禁煙です。コート以外でボールを使ったり、ラケットを振り回す等の行為はお控えください。
- ⑦ 試合中のフェイスカバーの着用は禁止とします。
- ⑧ **大会当日朝、天候不順等により集合時間の変更や中止の決定をした場合は、連盟ホームページでお知らせします。**
※お知らせできる時間については、状況次第となりますので、ご理解ください。
お知らせがない場合の大会の開催可否は、原則として現地集合現地確認となります。
天候不順等による試合の有無について、電話メールでの問合せは一切不可。

【お知らせ】 荒川区テニス連盟ホームページ
<https://aratennisren.com/>

大会注意事項 ※必ずご確認下さい！
https://aratennisren.com/wp-content/uploads/2026/04/tournament_join_instructions_2026.pdf

【その他】 ・大会に関する問い合わせ、棄権の連絡は、各クラブ代表の方、もしくは通信連絡者の方からお願いいたします。
・**棄権の連絡は必ず前日までにメールで事前連絡をお願いします。**
<棄権の連絡先>
kyougirakawa@gmail.com
※分かり次第なるべく早めをお願いいたします。
※急病等やむを得ない事情の場合のみ、大会当日の受付開始時間前までとします。

春季男子シングルス大会

予選 4月19日(日)、本戦 26日(日) 東尾久運動場テニスコート(オムニコート)

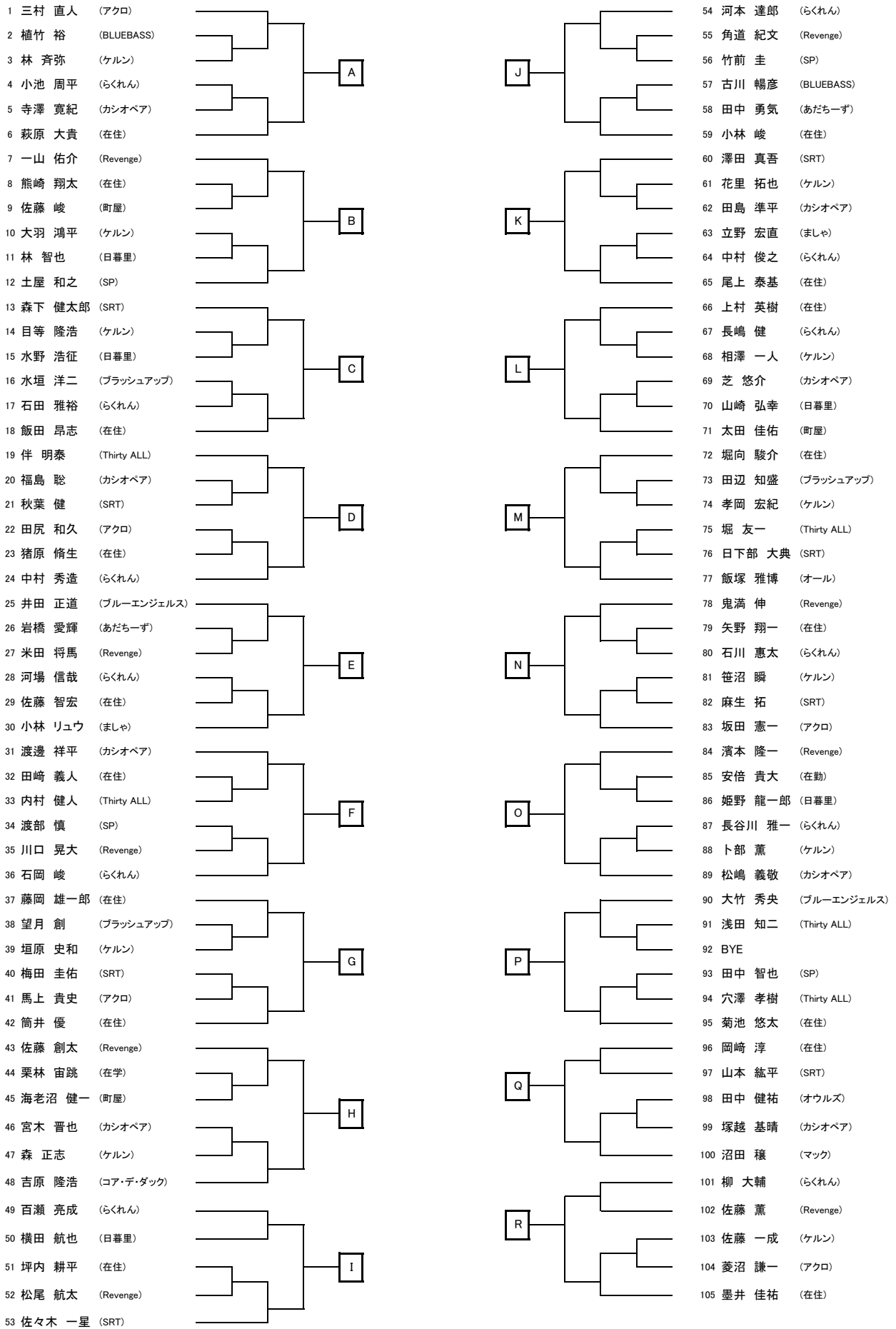

春季男子シングルス大会

予選 4月19日(日)、本戦 26日(日) 東尾久運動場テニスコート(オムニコート)

